



Please Contact Moen First

For Installation Help, Missing or Replacement Parts

(USA)

1-800-BUY-MOEN (1-800-289-6636)

Mon - Fri 8:00 AM to 7:00 PM, Eastern

Sat. 9:00 AM to 3:00 PM Eastern

WWW.MOEN.COM

(Canada)

1-800-465-6130

Mon - Fri 7:30 AM to 7:00 PM, Eastern

WWW.MOEN.CA

Por favor, contáctese primero con Moen

Para obtener ayuda de instalación, piezas faltantes o de recambio

011 52 (800) 718-4345

Lunes a viernes de 8:00 a 20:00 hs.

(Costa Este)

Sáb. 8:00 a 18:30 hs. (Costa Este)

WWW.MOEN.COM.MX

Veillez d'abord contacter Moen

En cas de problèmes avec l'installation, ou pour obtenir toute pièce manquante ou de rechange

1-800-465-6130

Du lundi au vendredi :

de 7 h 30 à 19 h, HE

WWW.MOEN.CA

Installation Guide

Guía de Instalación

Guide d'installation

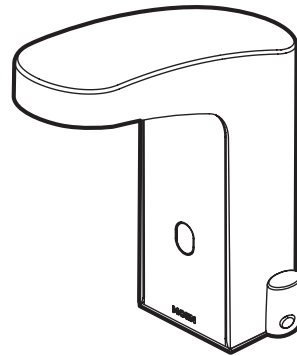

8552 Modern Style Mixing
8552 Estilo moderno mezclador
8552 Style moderne mélangeur

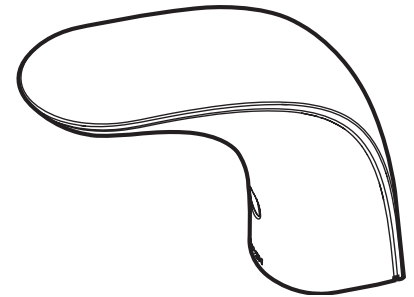

8553 Transitional Style Non-Mixing
8553 Estilo de transición no mezclador
8553 Style transitionnel non mélangeur

LAVATORY ELECTRONIC FAUCETS

8551- 8554

MEZCLADORAS ELECTRÓNICAS PARA LAVABO

8551- 8554

ROBINETS DE LAVABO ÉLECTRONIQUES

8551 à 8554

HELPFUL TOOLS

For safety and ease of faucet replacement, Moen recommends the use of these helpful tools.

HERRAMIENTAS ÚTILES

Para que el cambio de la llave sea fácil y seguro, Moen le recomienda usar estas útiles herramientas.

OUTILS UTILES

Par mesure de sécurité et pour faciliter l'installation, Moen suggère l'utilisation des outils suivants.

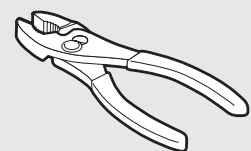
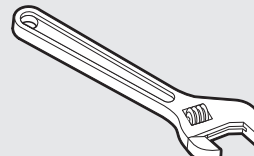
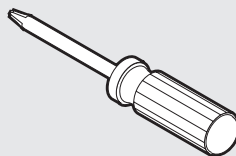
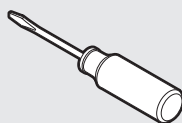

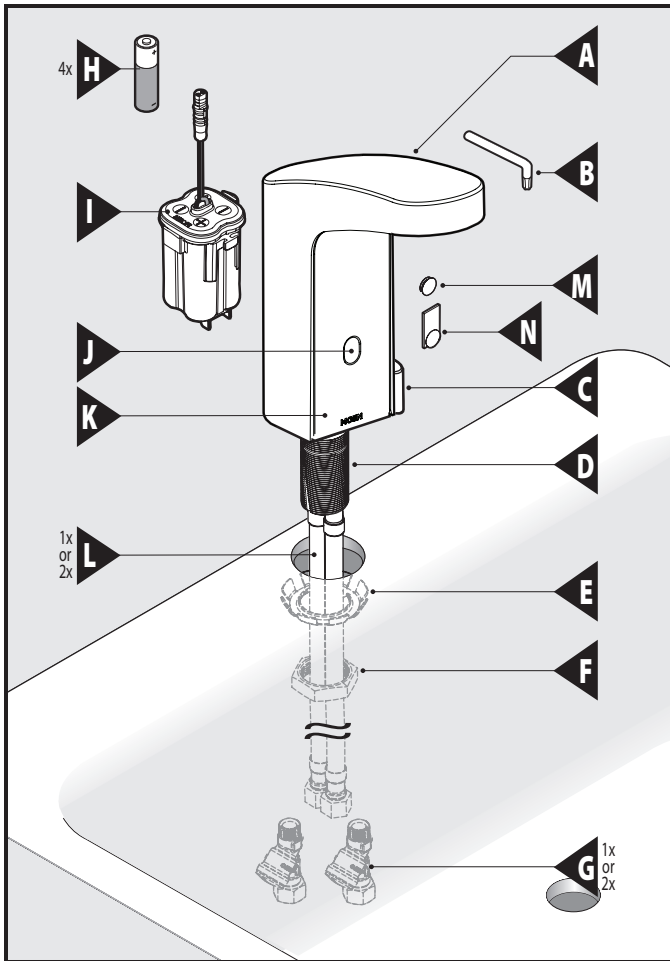

Parts List

- | | |
|----------------------------|----------------------------|
| A. Outer Shell | H. AA Batteries (4x) |
| B. T10 Torx Wrench | I. Battery Box |
| C. Handle Assembly | J. Sensor |
| D. Mounting Shank | K. Faucet Assembly |
| E. Spring Washer | L. Supply Hoses (1x or 2x) |
| F. Mounting Nut | M. Plug Button Kit (8552) |
| G. Check Valves (1x or 2x) | N. Plug Button Kit (8554) |

Lista de piezas

- | | |
|---------------------------------|--------------------------------------|
| A. Carcasa exterior | H. Pilas AA (4x) |
| B. Llave Torx T10 | I. Caja de pilas |
| C. Conjunto del monomando | J. Sensor |
| D. Tubo roscado de montaje | K. Conjunto de la mezcladora |
| E. Arandela de resorte | L. Mangueras de suministro (1x ó 2x) |
| F. Tuerca de montaje | M. Kit de botón de presión (8552) |
| G. Válvulas de cierre (1x ó 2x) | N. Kit de botón de presión (8554) |

Liste des pièces

- | | |
|----------------------------------|-----------------------------------------|
| A. Coquille externe | H. Pile AA (4) |
| B. Clé Torx T10 | I. Porte-piles |
| C. Assemblage de la poignée | J. Capteur |
| D. Tige de montage | K. Assemblage du robinet |
| E. Rondelle à ressort | L. Tuyau d'alimentation (1 ou 2) |
| F. Écrou de montage | M. Trousse de bouton de bouchage (8552) |
| G. Clapet de non-retour (1 ou 2) | N. Trousse de bouton de bouchage (8554) |

CAUTION — TIPS FOR REMOVAL OF OLD FAUCET:
Always turn water supply OFF before removing existing faucet or disassembling the valve. Open faucet handle to relieve water pressure and ensure that complete water shut-off has been accomplished.

PRECAUCIÓN — CONSEJOS PARA CAMBIAR LA LLAVE MEZCLADORA:
Siempre CIERRE la toma de agua antes de quitar la llave existente o desmontar la válvula. Abra la llave para liberar la presión, y asegúrese de que esté bien cerrada el agua.

ATTENTION — SUGGESTIONS POUR ENLEVER L'ANCIEN ROBINET:
Toujours couper l'alimentation en eau avant d'enlever ou de démonter le robinet. Ouvrir le robinet pour libérer la pression d'eau et pour s'assurer que l'alimentation en eau a bien été coupée.

Battery Life Indicator

| Flash | When Battery | Life |
|---------------|----------------------|---------------------------------|
| Single Green | When fixture is used | 50%-100% |
| Single Yellow | When fixture is used | 25%-50% |
| Single Red | When fixture is used | 15%-25% |
| Double Red | Continuous | Low - 0%-15% |
| Rapid Red | Continuous | Dead - Fixture will not operate |

Indicador de vida útil de la batería

| Destello | Cuando la batería | Vida útil |
|-----------------|--------------------------|---------------------------------|
| Verde simple | Cuando se usa el aparato | 50%-100% |
| Amarillo simple | Cuando se usa el aparato | 25%-50% |
| Rojo simple | Cuando se usa el aparato | 15%-25% |
| Rojo doble | Continuo | Baja - 0%-15% |
| Rojo rápido | Continuo | Muerta - El aparato no funciona |

Indicateur de durée de vie résiduelle de la pile

| Type de clignotement | Quand | Durée de vie résiduelle |
|----------------------|----------------------------|------------------------------------------------|
| Vert - unique | Au moment de l'utilisation | 50 à 100 % |
| Jaune - unique | Au moment de l'utilisation | 25 à 50 % |
| Rouge - unique | Au moment de l'utilisation | 15 à 25 % |
| Rouge - double | En continu | Faible - 0 à 15 % |
| Rouge - rapide | En continu | Pile épuisée - L'appareil ne fonctionnera pas. |

option/opción/option

*Not included, but ordered separately

*No incluida - se pide por separado

*Pièce non comprise, mais pouvant être commandée séparément

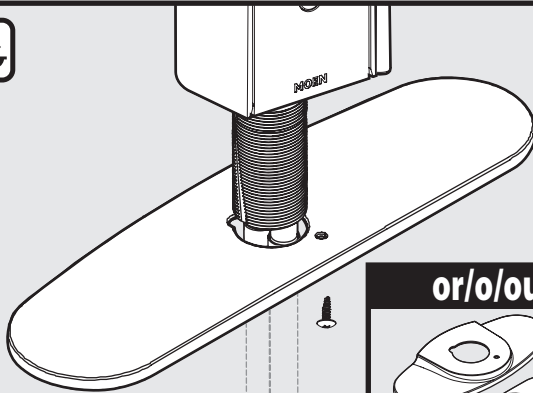

or/o/ou

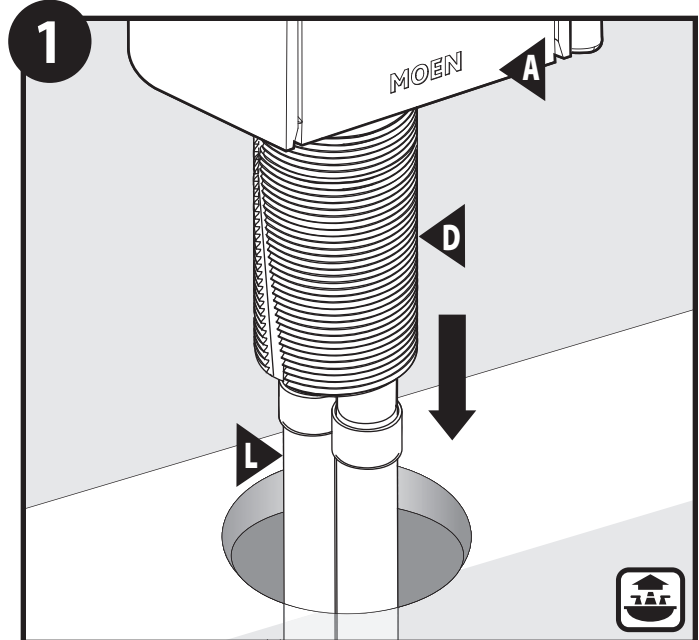
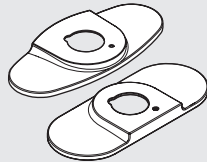

*8552 is shown. 8551 and 8553 will only have one supply hose. Lower the supply hoses (L) and mounting shank (D) through the hole in the deck until the outer shell (A) is sitting on top of the deck.

*Se muestra 8552. 8551 y 8553 sólo tienen una manguera de suministro. Haga bajar las mangueras de suministro (L) y el tubo roscado de montaje (D) a través del agujero en la cubierta hasta que la carcasa exterior (A) asiente sobre la cubierta.

*Modèle illustré : 8552. Les modèles 8551 et 8553 ne comprennent qu'un seul tuyau d'alimentation. Insérer les tuyaux d'alimentation (L) et la tige de montage (D) vers le bas, dans l'ouverture de la plateforme, jusqu'à ce que la coquille extérieure (A) repose sur le dessus de la plateforme.

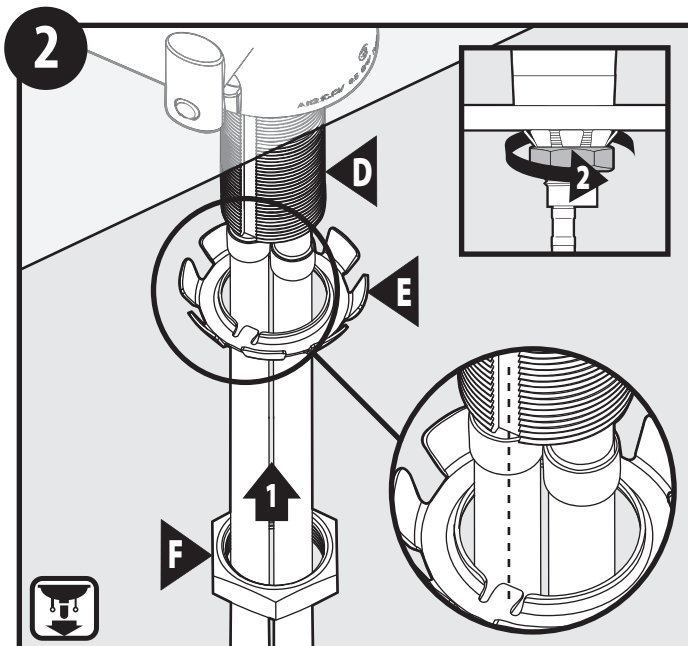

1. From below the deck, slide the spring washer (E) then the mounting nut (F) onto the supply hoses.
2. Tighten mounting nut (F) to the top of mounting shank (D).
1. Por debajo de la cubierta, deslice la arandela de resorte (E) y luego la tuerca de montaje (F) sobre las mangueras de suministro.
2. Apriete la tuerca de montaje (F) en la parte superior del tubo roscado de montaje (D).
1. Par le dessous de la plateforme, faire glisser la rondelle à ressort (E), puis l'écrou de montage (F) sur les tuyaux d'alimentation.
2. Serrer l'écrou de montage (F) au haut de la tige de montage (D).

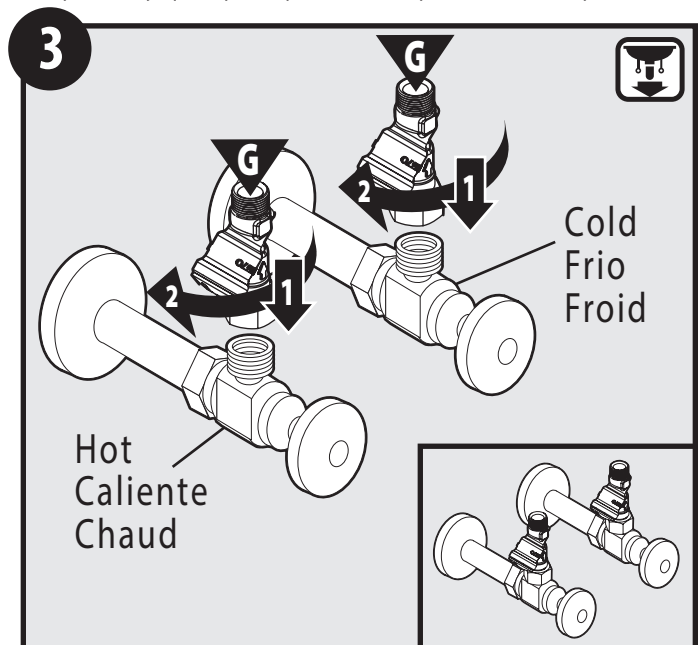

1. Attach the check valve(s) (G) to the shut-off valve(s). The arrows indicate water flow direction.
2. Tighten the nut on the check valve(s) (G).
1. Conecte la/s válvula/s de cierre (G) a la/s válvula/s de corte. Las flechas indican la dirección de flujo del agua.
2. Apriete la tuerca en la/s válvula/s de cierre (G).
1. Raccorder le(s) clapet(s) de non-retour (G) au(x) robinet(s) d'arrêt. Les flèches indiquent la direction du débit de l'eau.
2. Serrer l'écrou sur le(s) clapet(s) de non-retour (G).

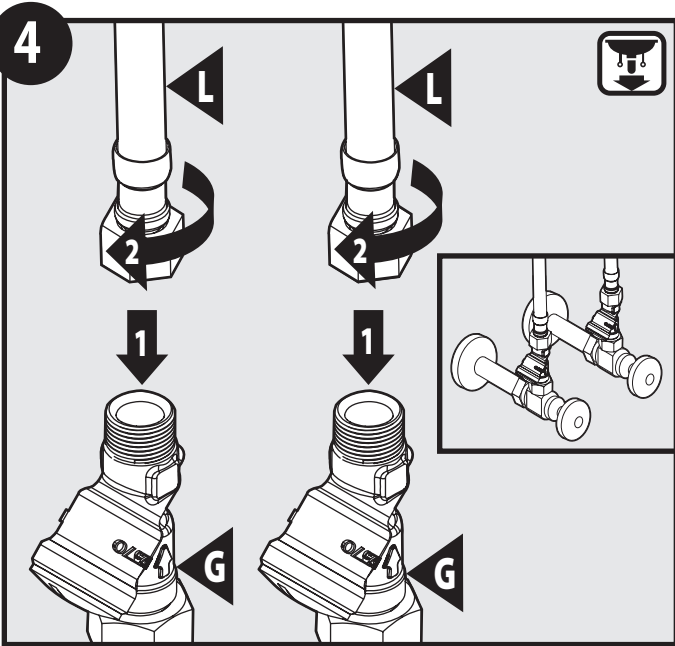

1. Attach supply hoses (L) to the open end of the check valve(s) (G).
2. Tighten the nut on the supply hoses (L).
1. Conecte las mangueras de suministro (L) al extremo abierto de la/s válvula/s de cierre (G).
2. Apriete la tuerca en las mangueras de suministro (L).
1. Raccorder les tuyaux d'alimentation (L) sur l'extrémité ouverte du ou des clapets de non-retour (G).
2. Serrer l'écrou sur les tuyaux d'alimentation (L).

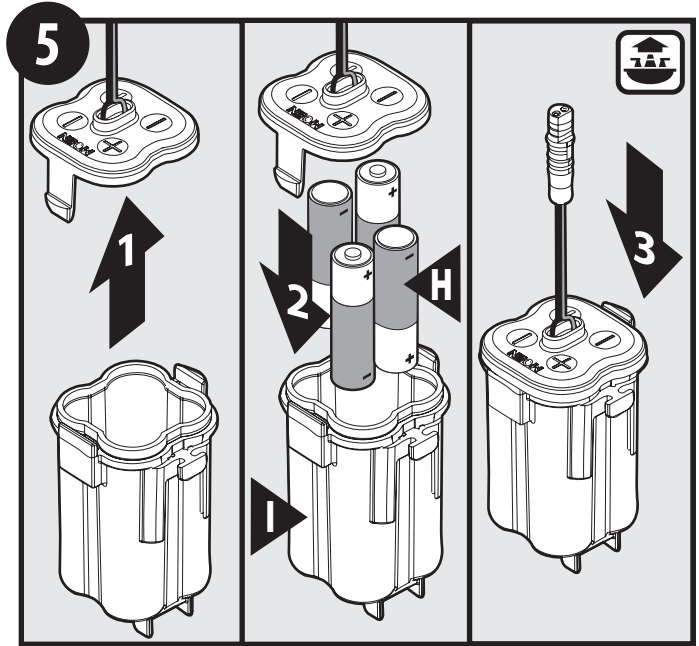

1. Remove Battery Box (I) top first to insert batteries (H).
2. Assemble the batteries into the battery box. Align batteries as indicated on the battery box top.
3. Secure the battery box top to the battery box by snapping the clips into place. **Note:** the battery box top only assembles in one orientation.
1. Retire la tapa de la caja de pilas (I) con la tapa primero para insertar las pilas (H).
2. Arme las pilas en la caja. Alinee las pilas como se indica en la tapa de la caja.
3. Sujete la tapa de la caja de pilas encajando los clips a presión en su lugar. **Nota:** la tapa de la caja de pilas sólo puede armarse en una posición.
1. Enlever d'abord le dessus du porte-piles (I) pour y insérer les piles (H).
2. Installer les piles dans le porte-piles. Placer les piles dans la direction indiquée sur le dessus du porte-piles.
3. Bien replacer le dessus du porte-piles en enclenchant les brides. **Remarque :** le dessus du porte-piles se place d'une seule façon sur le porte-piles.

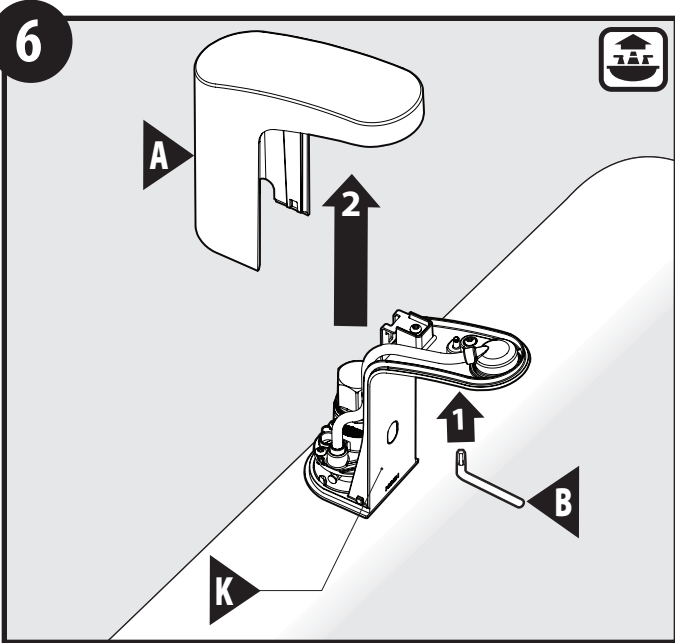

1. Loosen screw with T15 Torx Wrench (B).
2. Slide off Outer Shell (A) from Faucet Assembly (K).
1. Afloje el tornillo con una llave torx 15 (B).
2. Deslice la carcasa exterior (A) para sacarla del conjunto de la mezcladora (K).
1. Dévisser la vis à l'aide de la clé Torx T15 (B).
2. Faire glisser la coquille externe (A) hors de l'assemblage du robinet (K).

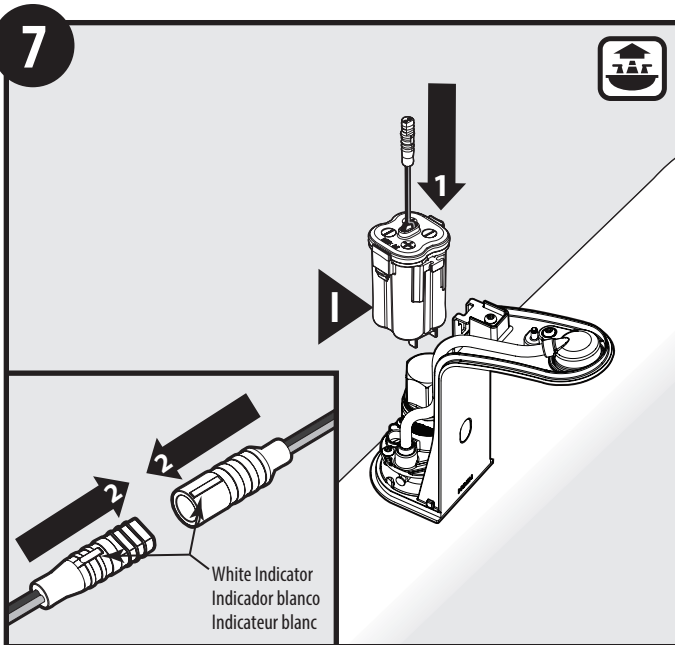

1. Slide battery box (I) tabs into the Battery Box mounting bracket and slide down until secured.
 2. Connect battery box lead to open sensor lead. Both wires will be gray and black. White line indicator mark on both leads must align to make connection.
1. Deslice las aletas de la caja de pilas (I) en la ménsula de montaje de la caja de pilas y deslícela hacia abajo hasta que quede firme.
 2. Conecte el cable de la caja de pilas al cable del sensor. Ambos cables son grises y negros. La línea blanca indicadora en ambos cables debe quedar alineada para establecer la conexión.
1. Faire glisser les onglets du porte-piles (I) dans le support de montage du porte-piles et faire descendre celui-ci jusqu'à ce que le tout soit bien fixé.
 2. Brancher le fil du porte-piles au fil du capteur. Les deux fils sont gris et noir. Les lignes blanches servant d'indicateurs sur les deux fils doivent être alignées pour assurer la connexion.

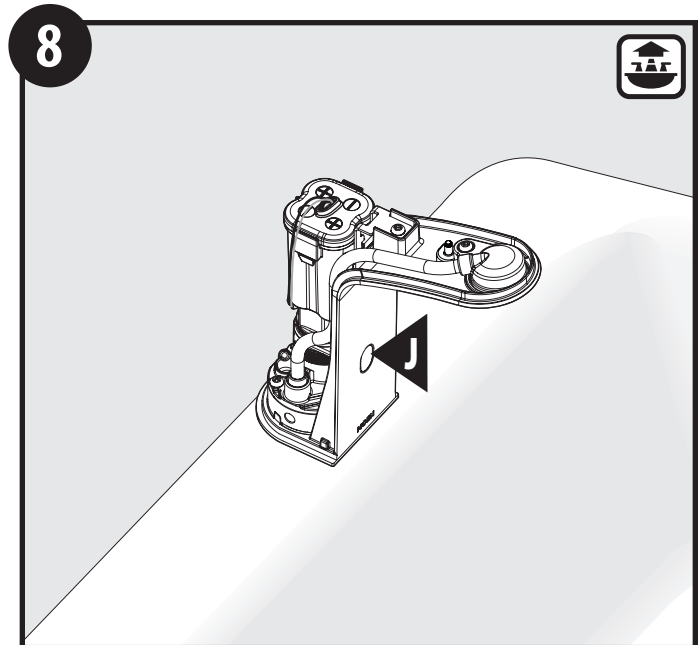

Faucet Sensor (J) will begin flashing during its boot sequence. After the boot sequence, the faucet will be ready to use. If you choose to make changes to the sensor programming, you have 5 minutes to enter programming mode (see page 11).

"El sensor de la mezcladora (J) comenzará a destellar durante la secuencia de arranque. Después de la secuencia de arranque la mezcladora estará lista para usar. Si elige efectuar cambios en la programación del sensor, tendrá 5 minutos para ingresar al modo de programación (vea la página 11)."

Le capteur (J) commencera à clignoter durant la séquence de démarrage. Lorsque la séquence de démarrage est terminée, le robinet pourra être utilisé. Si vous choisissez d'apporter des changements à la programmation du capteur, vous avez cinq (5) minutes pour passer au mode de programmation et apporter les changements (voir la page 11).

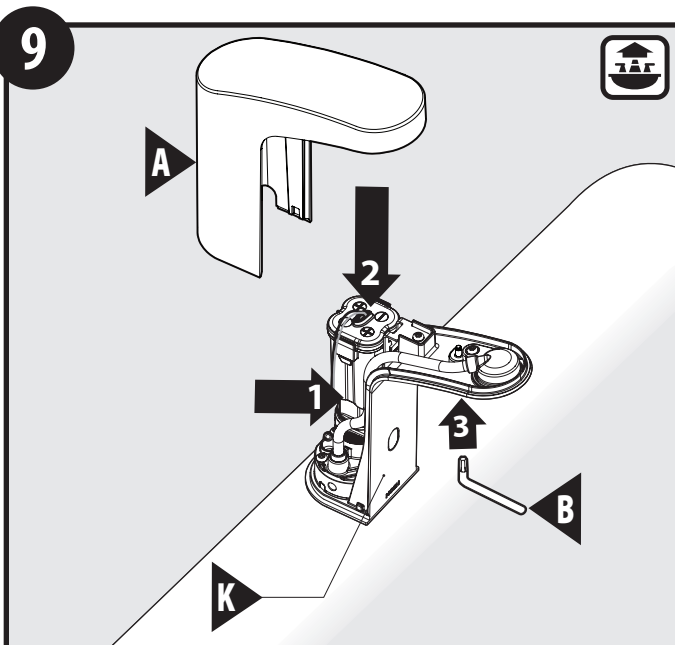

1. Tuck the wires behind the copper waterway for ease of assembling the Faucet Assembly (K).
 2. Lower the Outer shell (A) over the inner shell (make sure no wires are caught between the shells) until the outer shell is seated as it was packaged.
 3. Tighten screw with T15 Torx Wrench (B).
1. Meta los cables detrás del tubo de cobre del agua para facilitar el armado del conjunto de la mezcladora (K).
 2. Haga bajar la carcasa exterior (A) sobre la carcasa interior (asegúrese de que no queden cables atrapados entre las carcasas) hasta que la carcasa exterior asiente como cuando estaba empaquetada.
 3. Apriete el tornillo con una llave torx T15 (B).
1. Placer les fils derrière la conduite d'eau en cuivre pour faciliter l'installation de l'assemblage du robinet (K).
 2. Faire glisser la coquille externe (A) par-dessus la coquille interne (s'assurer qu'aucun fil n'est coincé entre les coquilles), jusqu'à ce que la coquille externe soit placée de la façon dont elle l'était dans l'emballage.
 3. Serrer la vis à l'aide de la clé Torx T15 (B).

10

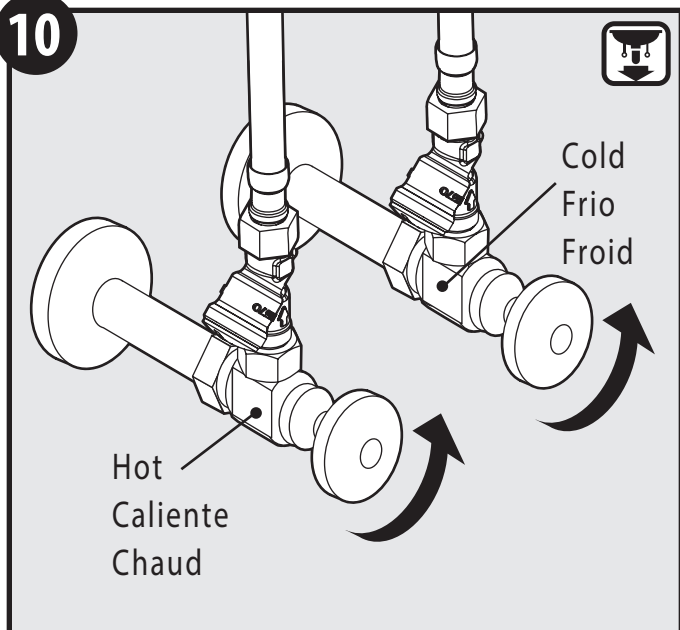

Turn on water supply.
Abra el suministro de agua.
Ouvrir l'alimentation en eau.

11

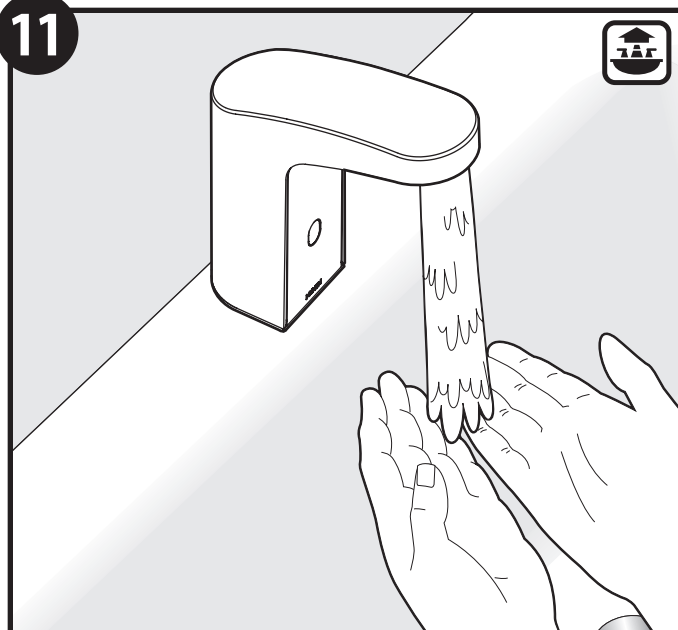

Test for waterflow.
Pruebe el flujo de agua.
Tester le débit d'eau.

Temperature Adjustment For 8552 and 8554 Only / Ajuste de la temperatura para 8552 y 8554 solamente / Ajustement de température pour 8552 et 8554 seulement

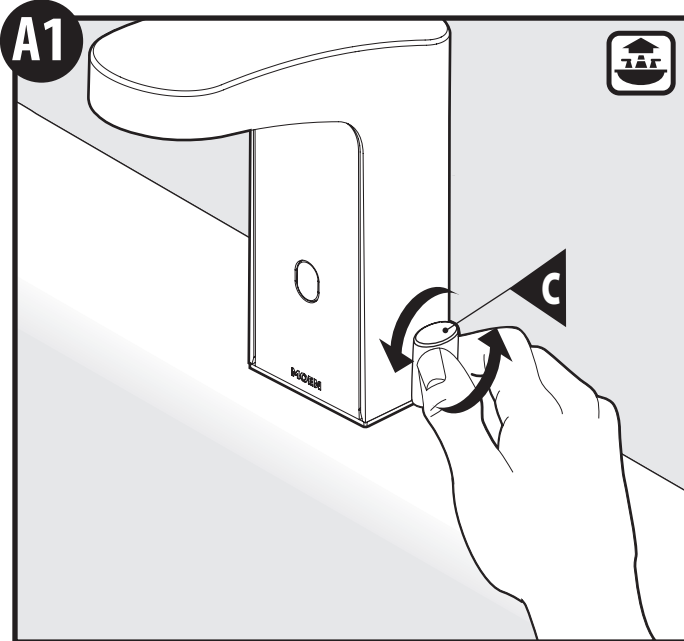

To externally adjust the water temperature, rotate the handle forward for hot or rearward for cold.

Para ajustar la temperatura del agua en forma externa, haga girar el monomando hacia adelante para agua caliente o hacia atrás para agua fría.

Pour régler de l'extérieur la température de l'eau, tourner la poignée vers l'avant pour l'eau chaude et vers l'arrière pour l'eau froide.

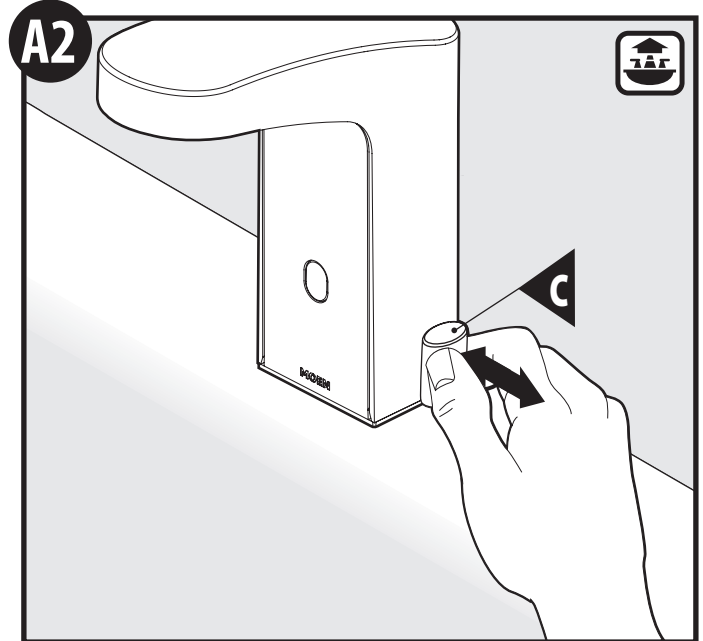

To turn the faucet on manually, pull the handle out. To turn the faucet off, push the handle in.

Para abrir la mezcladora manualmente, tire del monomando hacia afuera. Para cerrar la mezcladora, empuje el monomando hacia adentro.

Pour ouvrir le robinet manuellement, tirer sur la poignée en l'éloignant du robinet. Pour fermer le robinet manuellement, pousser sur la poignée vers le robinet.

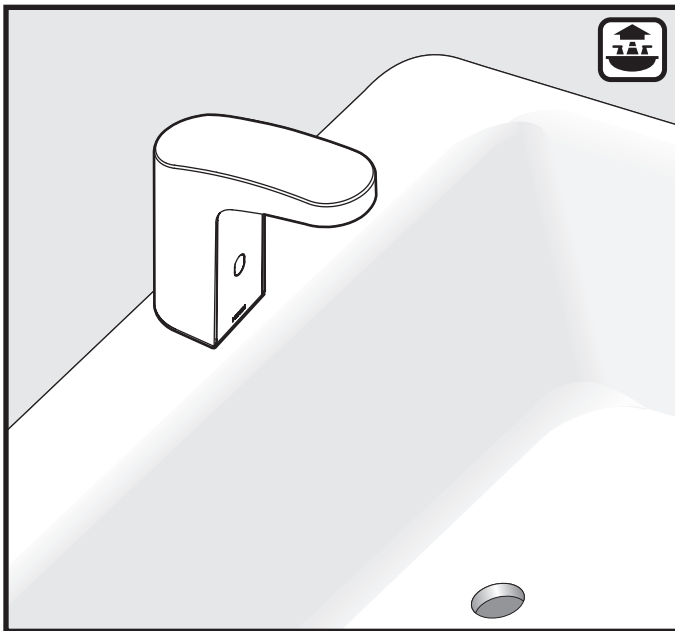

Installation is complete.

La instalación está completa.

Installation terminée.

Low Flow / Flujo bajo / Faible débit

B1

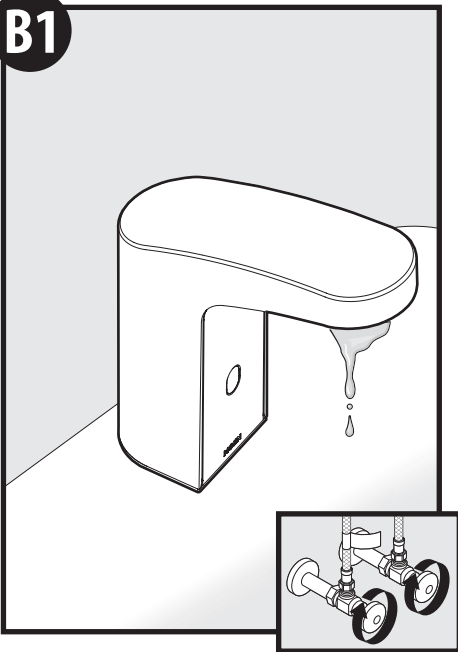

If low flow, turn off water at stops before cleaning filter.

Si el flujo es bajo, corte el agua en las llaves de paso antes de limpiar el filtro.

Si le débit est faible, couper l'alimentation en eau aux robinets d'arrêt avant de nettoyer le filtre.

B2

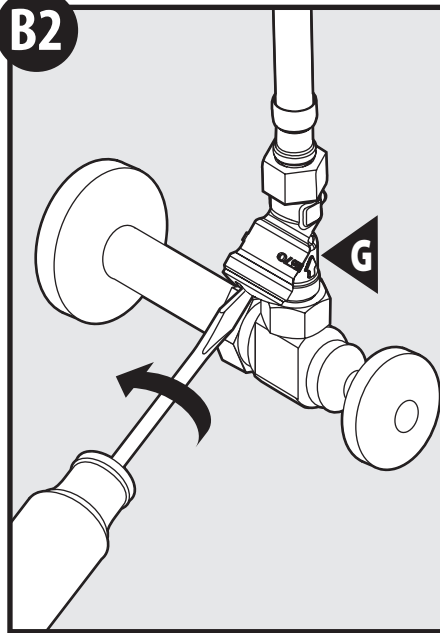

To remove in-line filter, unthread filter cap on the Check Valve (G) with flathead screwdriver.

Para retirar el filtro en línea, desenrosque la tapa del filtro en la válvula de cierre (G) con un destornillador de punta plana.

Pour enlever le filtre de la conduite, dévisser le capuchon du filtre sur le clapet de non-retour (G) à l'aide d'un tournevis à tête plate.

B3

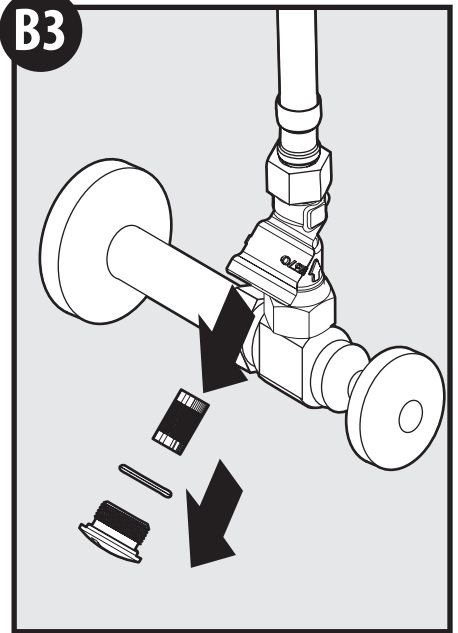

Remove filter cap and filter screen.

Retire la tapa y la malla del filtro.

Enlever le capuchon du filtre et le filtre.

B4



Rinse debris from filter screen.

Enjuague las impurezas de la malla del filtro.

Rincer le filtre pour enlever tous les débris.

B5

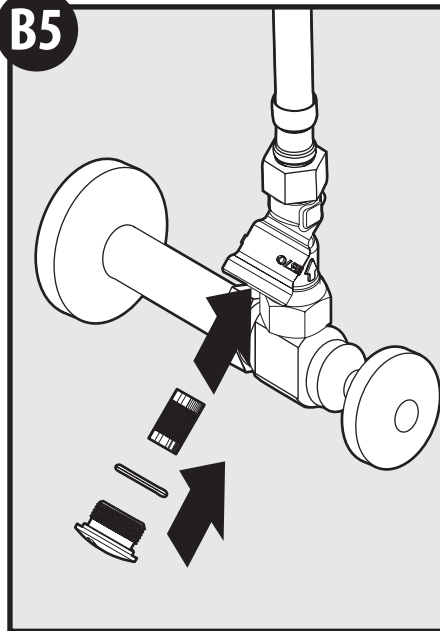

Reassemble filter into housing.

Vuelva a armar el filtro dentro del bastidor.

Réassembler le filtre et le capuchon dans le boîtier du filtre.

B6

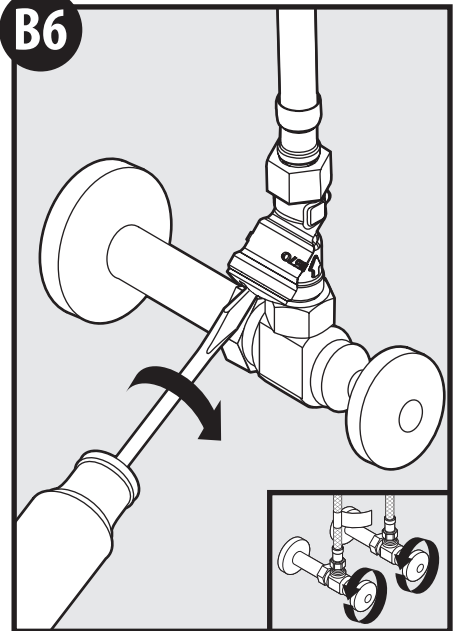

Tighten filter cap. Turn on water supply.

Apriete la tapa del filtro. Abra el suministro de agua.

Serrer le capuchon du filtre. Ouvrir l'alimentation en eau.

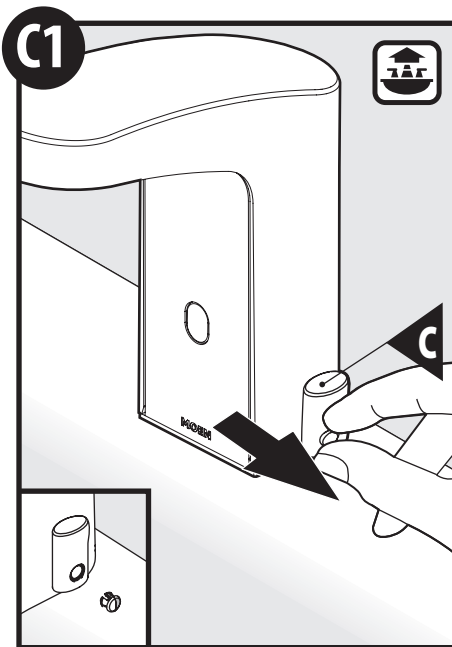

Remove red/ blue plug button from Handle Assembly (C).

Retire el botón de presión rojo/azul del conjunto de la mezcladora (C).

Enlever le bouton de bouchage rouge/bleu de l'assemblage de poignée (C).

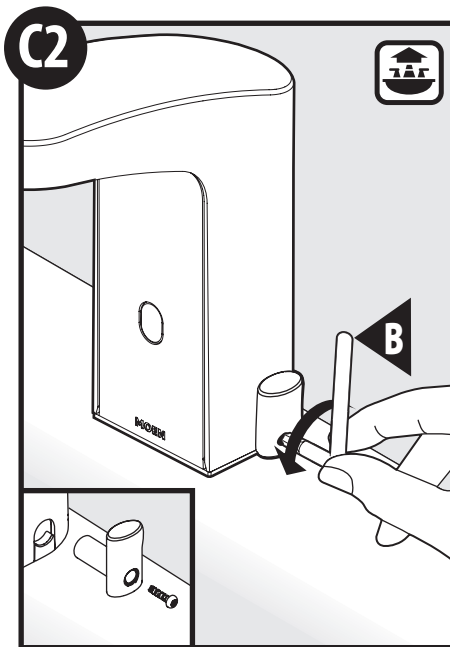

Use T15 Torx Wrench (B) to unscrew mixing handle.

Use la llave torx T15 (B) para destornillar el monomando mezclador.

Utiliser une clé Torx T15 (B) pour dévisser le poignée de mélangeur.

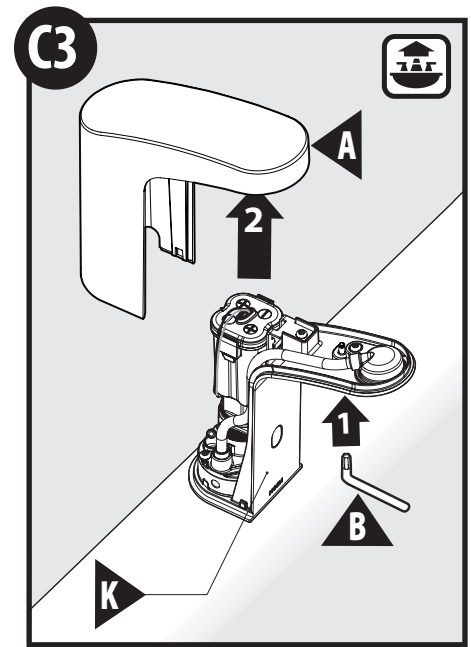

1. Loosen screw with T15 Torx Wrench (B).
2. Slide off Outer Shell (A) from Faucet Assembly (K).

1. Afloje el tornillo con una llave torx 15 (B).
2. Deslice la carcasa exterior (A) para sacarla del conjunto de la mezcladora (K).

1. Dévisser la vis à l'aide de la clé Torx T15 (B).
2. Faire glisser la coquille externe (A) hors de l'assemblage du robinet (K).

**To lock temperature For 8552 / Para bloquear la temperatura para 8552 /
Pour bloquer la température du modèle 8552**

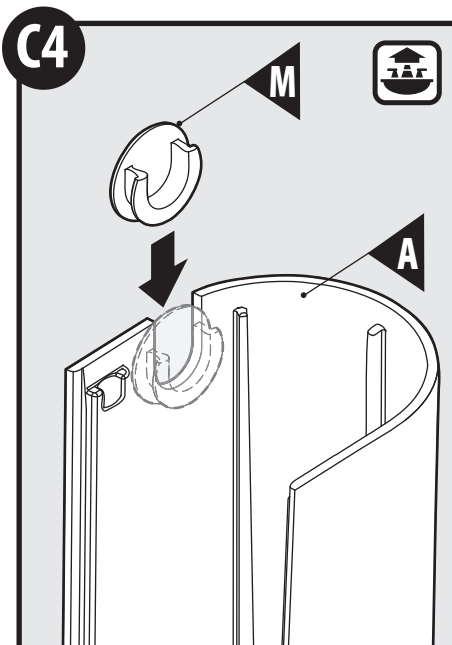

For 8552AC: Place plug button (M) in Outer Shell (A) groove. Orient plug button so the open end is facing bottom of shell.

Para 8552AC: Coloque el botón de presión (M) en la ranura en la carcasa exterior (A). Oriente el botón de presión de modo que el extremo abierto mire hacia el fondo de la carcasa.

Pour 8552AC : Placer le bouton de bouchage (M) dans la rainure de la coquille externe (A). Orienter le bouton de bouchage pour que l'extrémité ouverte soit tournée vers le bas de la coquille.

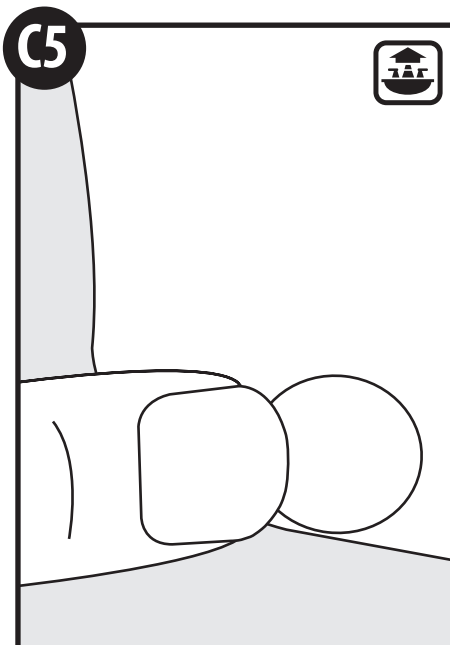

Hold in place while the shell is replaced on Faucet Assembly (K).

Manténgalo en su lugar mientras vuelve a colocar la carcasa en el conjunto de la mezcladora (K).

Garder en place pendant que la coquille est remplacée sur l'assemblage du robinet (K).

**To lock temperature For 8554 / Para bloquear la temperatura para 8554 /
Pour bloquer la température du modèle 8554**

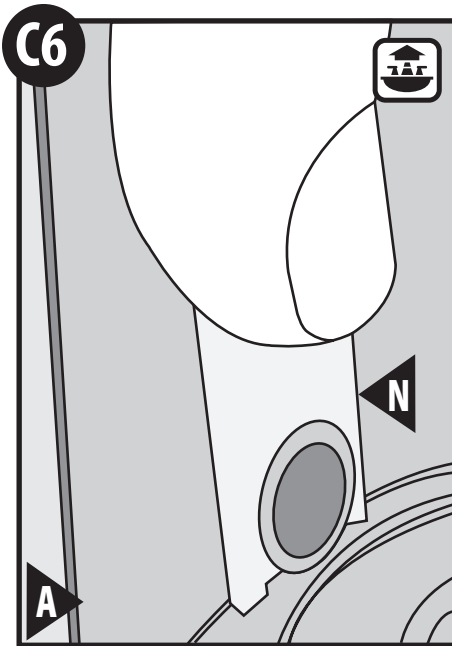

For 8554AC: Place Plug Button (N) in Outer Shell (A) hole. From the inside of the shell, use the plug button retainer piece to lock the plug button to the shell. Replace Outer Shell (A) on Faucet Assembly (K).

Para 8554AC: Coloque el botón de presión (N) en el agujero en la carcasa exterior (A). Por dentro de la carcasa, use la pieza de retén del botón de presión para fijar el botón de presión a la carcasa. Vuelva a colocar la carcasa exterior (A) en el conjunto de la mezcladora (K).

Pour 8554AC : Placer le bouton de bouchage (N) dans la rainure de la coquille externe (A). À partir de l'intérieur de la coquille, utiliser la pièce de retenue du bouton de bouchage pour immobiliser le bouton de bouchage sur la coquille. Replacer la coquille externe (A) sur l'assemblage du robinet (K).

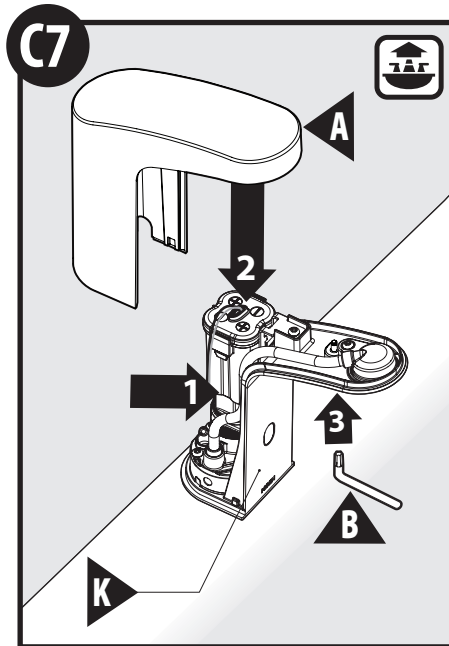

1. Tuck the wires behind the copper waterway for ease of assembling the Faucet Assembly (K).
2. Lower the outer shell over the inner shell (make sure no wires are caught between the shells) until the outer shell is seated as it was packaged.
3. Tighten screw with T15 Torx Wrench (B).

1. Meta los cables detrás del tubo de cobre del agua para facilitar el armado del conjunto de la mezcladora (K).
2. Haga bajar la carcasa exterior sobre la carcasa interior (asegúrese de que no queden cables atrapados entre las carcasas) hasta que la carcasa exterior asiente como cuando estaba empaquetada.
3. Apriete el tornillo con una llave torx T15 (B).

1. Placer les fils derrière la conduite d'eau en cuivre pour faciliter l'installation de l'assemblage du robinet (K).
2. Faire glisser la coquille externe par-dessus la coquille interne (s'assurer qu'aucun fil n'est coincé entre les coquilles), jusqu'à ce que la coquille externe soit placée de la façon dont elle l'était dans l'emballage.
3. Serrer la vis à l'aide de la clé Torx T15 (B).

Sensor Programming

Your faucet comes with programmable features: Sentinel Flow, Metering Mode, and Detection Distance. Visit pro.moen.com/sensor to watch videos on sensor programming.

Sentinel Mode On/Off:

Sentinel Flow is designed to flush out the water lines daily if not used. Your faucet comes with Sentinel Flow off. Sentinel Mode ON/OFF can be selected by the user in **Programming Mode**.

Metering Mode ON/OFF:

Metering Mode: ON can be enabled so that your electronic faucet will run continuously for a metered amount of time (set by installer) for each activation. Your faucet comes with Metering Mode: OFF. Metering Mode: OFF means that the faucet will turn on when it sees your hands in the detection zone and turn off when they are removed. Metering Mode: ON/OFF can be selected by the user in Programming Mode.

Detection Distance:

Your faucet is preprogrammed with a detection distance of 5.5". The detection distance can be changed from 3"-12" by the user in Programming Mode.

All of your settings are saved in case of a power outage so there is no need to reprogram them unless you choose to do so.

Programming Mode

To change settings (Sentinel Flow, Metering Mode, and Detection Distance) enter **Programming Mode** by performing the steps below within the first 5 minutes of powering up the faucet

- Place hand within .75" of the sensor for 5 seconds until the LED flashes white twice, remove your hand from the sensor zone.
- The sensor will toggle options between Blue (Sentinel flow), Green (Metering Mode), and Red (Detection Distance).
- Place your hand in front of the sensor (about 4") to choose the setting you wish to change. Leave your hand in place while the sensor enters the option you choose.
- Review the table below for options.

Programación del sensor

Su mezcladora viene con características programables: flujo centinela, modo de medición y distancia de detección. Visite pro.moen.com/sensor para ver videos sobre programación del sensor.

Flujo centinela encendido/apagado:

El flujo centinela está diseñado para enjuagar las líneas de agua diariamente si la válvula no se utiliza. Su mezcladora viene de fábrica con el flujo centinela apagado. El usuario puede seleccionar el modo centinela ON/OFF en el **modo de programación**.

Modo de medición encendido/apagado:

Se puede habilitar el modo de medición encendido para que su mezcladora electrónica deje correr el agua en forma continua durante un período medido de tiempo (determinado por el usuario) para cada activación. Su mezcladora viene con el modo de medición apagado. El modo de medición apagado significa que la mezcladora se activará cuando vea sus manos en la zona de detección y se cerrará cuando las retire. El usuario puede seleccionar el modo de medición ON/OFF en el modo de programación.

Distancia de detección:

Su mezcladora está pre programada con una distancia de detección de 5.5" (14 cm). El usuario puede cambiar la distancia de detección de 3" (7.62 cm) a 12" (30.48 cm) en el modo de programación.

Todos sus preferencias se guardan para que no tenga necesidad de volver a programarlas en caso de un corte de energía salvo que Ud. lo desee.

Modo de programación

Para cambiar la configuración (flujo centinela, modo de medición y distancia de detección) ingrese al **modo de programación** siguiendo los pasos a continuación durante los primeros 5 minutos del arranque de la mezcladora.

- Coloque la mano a .75" (1.90 cm) del sensor durante 5 segundos hasta que el LED parpadee blanco dos veces. Retire la mano del área del sensor.
- El sensor irá cambiando opciones entre azul (flujo centinela), verde (modo de medición) & rojo (distancia de detección).
- Coloque la mano frente al sensor (más o menos 4" (10 cm)) para elegir la configuración que desea cambiar. Mantenga la mano en el lugar hasta que el sensor entre en la opción que Ud. eligió.
- Revise la tabla a continuación para ver las opciones.

Programmation du détecteur

Votre robinet présente les caractéristiques programmables suivantes : débit sentinelle, mode de dosage et distance de détection. Consulter le site pro.moen.com/sensor pour voir des vidéos portant sur la programmation du détecteur.

Mode débit sentinelle activé/désactivé :

Le débit sentinelle est conçu pour rincer les conduites d'eau chaque jour si elles n'ont pas été utilisées. Le robinet est configuré en usine de façon que le débit sentinelle soit désactivé. L'activation/la désactivation du mode débit sentinelle peut être sélectionnée par l'utilisateur en **mode programmation**.

Mode dosage activé/désactivé (ON/OFF) :

Un mode dosage fixé à : ON peut être activé pour que le robinet électronique coule de façon continue durant un temps déterminé (défini par l'installateur) pour chaque activation. Le mode dosage de votre robinet est implicitement fixé à : OFF (arrêt). Un mode dosage fixé à : OFF signifie que le robinet s'ouvre lorsqu'il détecte la présence de vos mains dans la zone de détection et se ferme lorsqu'elles quittent cette zone. Un mode dosage fixé à : Les modes On/OFF peuvent être sélectionnés par l'utilisateur en mode programmation.

Distance de détection :

Votre robinet est déjà programmé pour une distance de détection de 14 cm. L'utilisateur peut modifier cette distance de détection de 7,6 à 30 cm en mode programmation.

Tous vos réglages seront sauvegardés en cas de panne d'électricité pour ne pas avoir à les reprogrammer, à moins que vous préfériez qu'il en soit autrement.

Mode programmation

Pour changer les paramètres (débit sentinelle, mode dosage et distance de détection), entrer dans le **mode programmation** en suivant les étapes ci-dessous dans les cinq premières minutes de la mise sous tension du robinet.

- Placer la main à 1,9 cm du détecteur pendant 5 secondes jusqu'à ce que le témoin DEL clignote en blanc deux fois. Enlever la main de la zone du détecteur.
- Le détecteur bascule entre les options identifiées en bleu (débit sentinelle), vert (mode dosage) et rouge (distance de détection).
- Placer la main devant le détecteur (à environ 10 cm) pour choisir le réglage à modifier. Laisser la main en place pendant que le détecteur montre l'option choisie.
- Consulter le tableau ci-dessous pour connaître les options.

| | | |
|-----------------------------------------------------------------------------------------------------------------------|---------------------------------------------------------------------------------------------------------------------------------------------------------------------------------------------------------------------------------------------------------------------------------------------------------------|---------------------------------------------------------------------------------------------------------------------------------------------------------------------------------------------------------------------------------------------------------------------------------------------------------------------------------------------------------------------------------------------------------------------------------------------------------------------------------------------------------------------------------------------------------------------------------------------------------------------------------------------------------------------------------------------------------------------------------------------------------------------------------------------------------------------------------------------------------------------------------------------------------------------------------------------------------------------------------------------------------------------------------------------------------------------------------|
| Sentinel Flow - (Blue) Flujo centinela - (Azul) Débit sentinelle - (Bleu) | Sentinel Flow OFF — 3 quick Blue flashes & remove your hand to select. Flujo centinela OFF — 3 destellos azules rápidos & retire la mano para seleccionar. Débit sentinelle OFF (désactivée) — Retirer votre main après 3 clignotements rapides en bleu pour choisir cette option. | Sentinel Flow ON — 5 quick Blue flashes & remove your hand to select. Flujo centinela ON — 5 destellos azules rápidos & retire la mano para seleccionar. Débit sentinelle ON (activée) — Retirer votre main après 5 clignotements rapides en bleu pour choisir cette option. |
| Metering Mode - (Green) Modo de medición - (Verde) Mode dosage - (Vert) | Metering Mode OFF — 2 quick Green flashes Remove your hand to select. Modo de medición OFF — 2 destellos verdes rápidos. Retire la mano para seleccionar. Mode dosage OFF (désactivé) — Retirer votre main après 2 clignotements rapides en vert pour choisir cette option. | Metering Mode ON — 4 quick Green flashes Remove your hand to select Faucet will run water and flash white light. Set your metered timing by placing your hand into view of the sensor at the desired metered duration. The duration of a metered cycle can be 10 sec. minimum to 3 minutes maximum. Modo de medición ON — 4 destellos verdes rápidos. Retire la mano para seleccionar. La mezcladora dejará correr el agua y destellará luz blanca. Configure el tiempo medido colocando la mano a la vista del sensor durante el período de tiempo deseado. La duración de un ciclo medido puede ser entre 10 segundos mínimo y 3 minutos máximo. Mode dosage ON (activé) — Retirer votre main après 4 clignotements rapides en vert pour choisir cette option. Le robinet fera couler l'eau et une lumière blanche clignotera. Définir votre temps d'écoulement (dosage) en plaçant votre main en vue du détecteur pour la durée de dosage voulue. La durée d'un cycle de dosage peut être de 10 secondes au minimum jusqu'à 3 minutes au maximum. |
| Detection Distance - (Red) Distancia de detección - (Rojo) Distance de détection - (Rouge) | Move your body/hand to desired activation distance in front of valve. Leave in place for 3 seconds at desired detection distance setting. Mueva la mano/el cuerpo a la distancia de activación deseada frente a la válvula. Manténgala a la distancia de detección deseada durante 3 segundos. | Déplacer votre corps/main à la distance d'activation voulue devant le robinet. Le/la laisser en place durant 3 secondes au paramètre de distance de détection voulu. |