



**FRAMING NAILER EXTENDED MAGAZINES**  
**MAGASINS À CAPACITÉ ÉTENDUE DE CLOUEUSE**  
**DE CHARPENTERIE**  
**CARTUCHOS EXTENDIDOS DE LA CLAVADORA DE**  
**ENTRAMADO**

**IMPORTANT SAFETY INSTRUCTIONS**

**⚠ WARNING** **READ ALL SAFETY WARNINGS AND ALL INSTRUCTIONS.** Before use, read this instruction sheet, the tool instructions, and all labels on the tool. Failure to follow the warnings and instructions may result in serious injury. **SAVE** all warnings and instructions for future reference.

**SAVE THESE INSTRUCTIONS**  
**SPECIFICATIONS**

48-08-2744 For use with..... 2744-20  
48-08-2745 For use with..... 2745-20

**ASSEMBLY**

**⚠ WARNING** To reduce the risk of injury, always unplug tool or remove battery pack before attaching or removing accessories or making adjustments.

Always wear proper eye protection marked to comply with ANSI Z87.1.

**MILWAUKEE TOOL**  
13135 West Lisbon Road  
Brookfield, WI 53005 USA

58220148d2  
11/19

961013227-02(A)  
Printed in China

**Installing extended magazines**

Extended magazines provide increased nail capacity.

1. Remove battery pack.
2. Remove all fasteners.
3. To remove the standard magazine, loosen and remove the 3 hex bolts (1) using the hex wrench supplied.
4. Install extended magazine using same 3 hex bolts.
5. Follow the steps under "Required Daily Testing" before restarting the work.

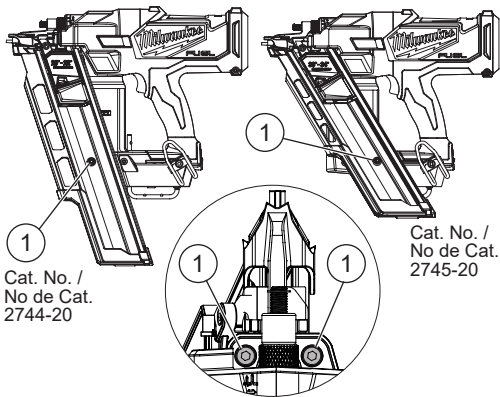

## INSTRUCTIONS IMPORTANTES CONCERNANT LA SÉCURITÉ

**⚠️ AVERTISSEMENT** *LIRE TOUTES LES AVERTISSEMENTS DE SÉCURITÉ ET TOUTES LES INSTRUCTIONS.* Avant utilisation, lisez cette notice, le mode d'emploi et toutes les étiquettes apposées sur l'outil. Le non respect des avertissements et des instructions peut entraîner des blessures graves. conservez tous les avertissements et instructions pour référence ultérieure.

### CONSERVER CES INSTRUCTIONS SPECIFICATIONS

48-08-2744 Pour une utilisation avec..... 2744-20  
48-08-2745 Pour une utilisation avec..... 2745-20

### MONTAGE

**⚠️ AVERTISSEMENT** Pour réduire les risques de blessure, débranchez toujours l'outil ou retirez le module batterie avant de fixer ou de retirer des accessoires ou d'effectuer des réglages.

Toujours porter la protection oculaire appropriée certifiée conforme à la norme ANSI Z87.1.

#### Installation de magasins à capacité étendue

Les magasins à capacité étendue offrent une capacité augmentée de clous.

1. Retirer le bloc-piles.
2. Retirer toutes les agrafes.
3. Pour retirer le magasin conventionnel, desserrer et retirer les 3 boulons hexagonaux (1) à l'aide de la clé hexagonale fournie.
4. Installer le magasin à capacité étendue à l'aide des 3 mêmes boulons hexagonaux.
5. Suivre les étapes indiquées en « Essais quotidiens obligatoires » avant de recommencer le travail.

## IMPORTANTES INSTRUCCIONES DE SEGURIDAD

**⚠️ ADVERTENCIA** *LEA TODAS LAS ADVERTENCIAS Y TODAS LAS INSTRUCCIONES DE SEGURIDAD.* Antes de usar, lea esta hoja de instrucciones, las instrucciones de la herramienta y todas las etiquetas de la herramienta. El incumplimiento de las advertencias e instrucciones puede provocar lesiones graves. Guarde todas las advertencias e instrucciones para futuras referencias.

### CONSERVE ESTAS INSTRUCCIONES ESPECIFICACIONES

48-08-2744 Para uso con..... 2744-20  
48-08-2745 Para uso con..... 2745-20

### ENSAMBLAJE

**⚠️ ADVERTENCIA** Para reducir el riesgo de lesiones, siempre desenchufe la herramienta o retire la batería antes de colocar o quitar accesorios o realizar ajustes.

Siempre utilice la protección de ojos adecuada indicada para cumplir con lo dispuesto en la norma ANSI Z87.1.

#### Instalación de los cartuchos extendidos

Los cartuchos extendidos proveen más capacidad de clavos.

1. Extraiga la batería.
2. Retire todos los sujetadores.
3. Para retirar el cartucho estándar, afloje y retire los 3 pernos hexagonales (1) utilizando la llave hexagonal provista.
4. Instale el cartucho extendido con los mismos 3 pernos hexagonales.
5. Siga los pasos de "Pruebas diarias obligatorias" antes de volver a empezar el trabajo.